

D **Bedienungsanleitung**
ANSMANN Starlight-Serie
Starlight 200 (UK) und Starlight 400 (UK)
(Starlight 300 – nicht mehr lieferbar)
Seite 1

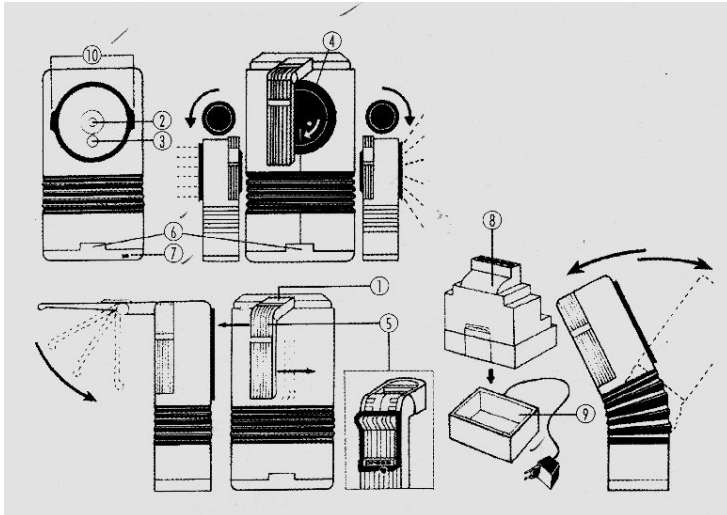

HINWEIS



Dieses Gerät muss vor dem Erstgebrauch unbedingt 24 Stunden geladen werden. Der Akku-Handscheinwerfer ist für Dauerladung ausgelegt, d.h. der Steckertrafo verbleibt in der Steckdose und der Arbeitsscheinwerfer im Wandhalter (9).

BEFESTIGUNG DER WANDHALTERUNG (9)

Bohren Sie 2 Löcher im waagrechten Abstand von 87 mm in die Wand. Achten Sie darauf, dass die Wandhalterung in der Nähe einer Steckdose montiert wird, wobei das Netzversorgungskabel in der Mauer nicht beschädigt werden darf. Fixieren Sie die Wandhalterung nun mittels zweier Schrauben in der Wand.

AUFLADUNG DES AKKU-ARBEITSSCHEINWERFERS

Laden Sie den Akku-Arbeitsscheinwerfer vor dem ersten Gebrauch mindestens 24 Stunden auf. Die Aufladung erfolgt in der Wandhalterung (9). Das Ladenetzteil kann dauernd in der Steckdose verbleiben. Der Arbeitsscheinwerfer wird also, sofern Sie ihn nicht benutzen, in der Wandhalterung dauernd aufgeladen (Dauerladung). Die Aufladung wird durch das Leuchten der Ladekontroll-Leuchte (7) angezeigt.

LEUCHTDAUER

Die Leuchtdauer des Arbeitsscheinwerfers entnehmen Sie bitte der Tabelle (H – Seite 3).

ANWENDUNG

Bei Bedarf nehmen Sie bitte den Arbeitsscheinwerfer aus der Wandhalterung (9). Der Handgriff ist um 180 Grad schwenkbar und kann in vier Raststufen hochgeklappt werden. Während des Hoch- oder Zurückklappens muss der Klappmechanismus durch Drücken der Entriegelungstaste entriegelt werden. Mit dem Schiebeschalter (1) schalten Sie den Scheinwerfer ein. Starlight 300 und 400 haben zwei Schaltstufen. 1. Stufe Krypton-Lampe; 2. Stufe Halogen-Lampe.

D

Bedienungsanleitung
ANSMANN Starlight-Serie
Starlight 200 (UK) und Starlight 400 (UK)
(Starlight 300 – nicht mehr lieferbar)
Seite 2

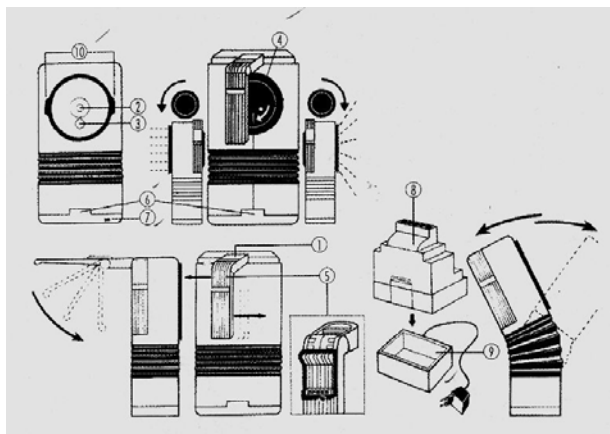

FOKUSSIONG

Den Brennpunkt des Lichtstrahls können Sie durch Drehen der Fokussierung (4) einstellen. Durch Drehen bis zum rechten Anschlag wird bei Starlight 400 die Blinkelektronik eingeschaltet. Es blinkt die Glühlampe, welche mit dem Schiebeschalter (1) geschaltet ist.

AUSWECHSELN DER GLÜHBIRNE

Drücken Sie den Gummiring des Reflektors an den beiden Druckpunkten (10) zusammen. Der Reflektor lässt sich nun aus dem Scheinwerfergehäuse herausnehmen und die Glühlampen können gewechselt werden.

ZUBEHÖR

Starlight 300 und Starlight 400 sind mit Trageriemen (T) ausgestattet. Dieser wird an den beiden Ösen seitlich am Gehäuse befestigt.

Starlight 400 ist mit 2 Filterscheiben (F) (rot u. grün) ausgestattet (im Gehäuse des Akkupacks ist Platz für zwei Filterscheiben vorgesehen).

NETZAUSFALL-ELEKTRONIK

Starlight 400 ist mit einer Netzausfall-Elektronik (N) ausgestattet. Der Handscheinwerfer wird im eingeschalteten Zustand in die Ladestation eingesteckt. Bei Stromausfall schaltet sich der Handscheinwerfer automatisch ein und dient somit als Notbeleuchtung. Nach Ende der Netzunterbrechung schaltet sich der Scheinwerfer wieder automatisch aus und der Akkupack wird wieder geladen.

AUSWECHSELN DES AKKUS

Nach gleichzeitigem Drücken der beiden Entriegelungspunkte (6) lässt sich der Akkupack herausziehen.



Bedienungsanleitung
ANSMANN Starlight-Serie
Starlight 200 (UK) und Starlight 400 (UK)
(Starlight 300 – nicht mehr lieferbar)
Seite 3

UMWELTHINWEIS

Akkus gehören nicht in den Hausmüll. Geben Sie verbrauchte Akkus bei Ihrem Händler bzw. der Batteriesammelstelle ab.

HINWEIS



Das Gerät bitte nicht Nässe und extremen Temperaturen aussetzen. Wartungs- und Reinigungsarbeiten nur bei gezogenem Netzteil durchführen. Den Handscheinwerfer nur mit einem feuchten Tuch reinigen.

TABELLE H

Technische Daten

Typ	Nummer	Leuchtmittel*	Zubehör**	Akkupack	Leuchtweite	Leuchtdauer
Starlight 200 UK	5502046	4 W H		4,8V	800m	120 min
Starlight 400 UK	5502056	10W H/4W KR	T/N/F/B	6V	1200m	60(200)min
Starlight 200	5102062	4 W H		4,8V	800m	120 min
Starlight 400	5102082	10W H/4W KR	T/N/F/B	6V	1200m	60(200)min

Leuchtmittel

- * H = Halogen
- * KR = Krypton

Zubehör

- ** T = Tragegurt
- ** N = Netzausfall-Elektronik
- ** F = Filterscheibe rot und grün
- ** B = Blink-Elektronik

**Weitere
aktuelle
Informationen**



ANSMANN ENERGY GMBH
 Industriestraße 10, 97959 Assamstadt
 Tel.: 06294-4204-0 Fax: 06294-4204-43
info@ansmann.de www.ansmann.de

GB

Operating Instructions
ANSMANN Starlight Series
Starlight 200 (UK) and Starlight 400 (UK)
(Starlight 300 – no longer available)
Page 1

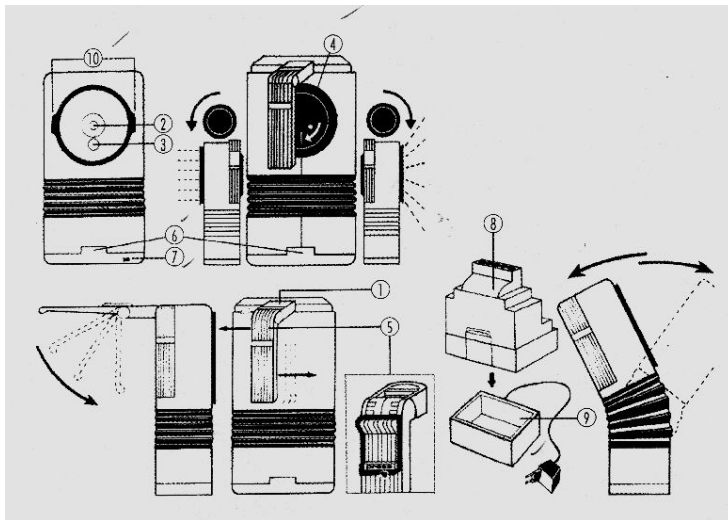

CAUTION !



This appliance has to be charged for 24 hours before using it for the first time. The lamp can be charged continuously, i.e. the charging adaptor can remain permanently in the mains socket and the appliance in the wall bracket (9).

MOUNTING OF THE WALL BRACKET (9)

Drill two holes 110 mm apart vertically where you wish to fix the wall holder. We recommend that you fit the wall holder to the wall near a mains socket checking that the holes to be drilled are well away from the mains supply cable to the electrical socket. Fit the wall plugs into the holes, position the wall holder against the wall, insert screws and screw up tightly.

CHARGING THE LAMP

Before using the appliance for the first time charge it for at least 24 hours in the wall bracket (9). The charging unit can remain in the mains socket. This means that the lamp is constantly charged in the wall bracket. The LED (7) indicates that the appliance is being charged. When fully charged the lamp provide its full power.

OPERATING TIME

For appropriate operating time of your STARLIGHT model please refer to the table H (page 3).

USING THE LAMP

Before using the lamp take it out of the wall bracket (9). All Starlight lamps have a handle that can be moved by 180 degrees and be folded back in four different positions. The angle can be adjusted by moving the handle forward or backwards whilst pressing the release key (5). With the slide switch (1) you can switch on the lamp. The Starlight 300 and 400 have two switch positions. First step: Krypton; second step: Halogen

GB

**Operating Instructions
ANSMANN Starlight Series
Starlight 200 (UK) and Starlight 400 (UK)
(Starlight 300 – no longer available)
Page 2**

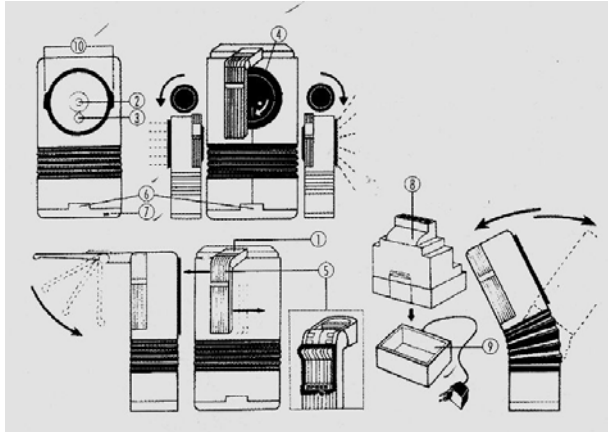

FOCUS

You can adjust the focus by turning the zoom grip (4). Turning the zoom grip fully clockwise will cause the bulb selected by (1) to flash on and off.

REPLACING THE BULB

Press the rubber ring of the reflector at the two tabs (10). The reflector/lens can now be taken out of the lamp case and the bulbs can be replaced.

ACCESSORIES

Starlight 300 and 400 are supplied with a shoulder strap. It can be fastened to the two fixings on the upper sides of the case.

Starlight 400 is supplied with two coloured filter slides (red and green). The power pack case provides storage for the two slides.

MAINS-FAILURE DETECTION

Starlight 400 has a mains-failure detection option. This means that the lamp will automatically switch on if it detects that there is a mains failure, to provide a safety light. When the lamp is placed into the wall bracket for charging with the light on, the bulb extinguishes. If it detects a mains failure, the bulb will light until the mains power is restored and the power pack is being charged again.

REMOVAL OF THE RECHARGEABLE BATTERY PACK (8)

Depress the two release positions (6) at the same time to remove the power pack.

**Operating Instructions
ANSMANN Starlight Series
Starlight 200 (UK) and Starlight 400 (UK)
(Starlight 300 – no longer available)
Page 3**

ENVIRONMENTAL REFERENCE

Rechargeable batteries must not be disposed of in domestic waste. Return used batteries to your dealer or to an authorised battery collecting point.

TIP



Keep the appliance in a dry place. Do not carry out any cleaning or maintenance work if the charger is plugged in. Only use a moist cloth to clean the lamp or the wall bracket.

TABLE H

Technical Data

Type	Number	Bulb*	Accessories**	Battery Pack	Beam	Operating Time
Starlight 200 UK	5502046	4 W H		4.8V	800m	120 min
Starlight 400 UK	5502056	10W H/4W KR	T/N/F/B	6V	1200m	60(200)min
Starlight 200	5102062	4 W H		4.8V	800m	120 min
Starlight 400	5102082	10W H/4W KR	T/N/F/B	6V	1200m	60(200)min

BULB

* H= Halogen

*KR= Krypton

Accessories

** T= Belt

** N= Mains-failure electronics

** F= Colour-filter red and green

** B= Electronic Indicator

**For further
information
please contact**



ANSMANN ENERGY GMBH

Industriestraße 10; D-97959 Assamstadt

Fon.: +49 (0) 6294-4204-0 Fax: +49 (0) 6294-4204-43

info@ansmann.de www.ansmann.de

F

**Instructions d'utilisation
ANSMANN de la série Starlight
Starlight 200 et Starlight 400
(Starlight 300 – plus disponible)
Page 1**

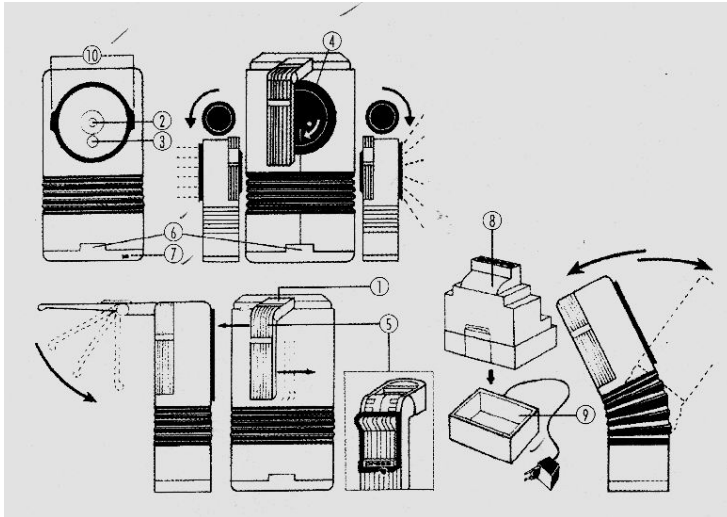

REMARQUE



Le projecteur doit absolument être chargé 24 heures avant la première utilisation. Le projecteur manuel à accu est conçu pour une charge longue, c'est à dire que la fiche du transformateur reste dans la prise de courant, et le projecteur dans le support mural (9).

FIXATION DU SUPPORT MURAL

Percer 2 trous écartés de 87 mm à l'horizontale. Vérifier que le support soit à côté d'une prise de courant, en faisant attention à ne pas endommager le câble d'alimentation électrique dans le mur. Fixer le support mural à l'aide de deux vis.

CHARGE DU PROJECTEUR

Charger le projecteur au moins 24 heures avant la première utilisation. La charge s'effectue dans le support mural (9). Le chargeur peut rester branché longtemps. Le projecteur peut également rester sur son support s'il n'est pas utilisé. La période de charge est signalée par LED (7)

DURÉE D'ÉCLAIRAGE

Pour la durée d'éclairage, voir le tableau (H – page 3).

F

**Instructions d'utilisation
ANSMANN de la série Starlight
Starlight 200 et Starlight 400
(Starlight 300 – plus disponible)
Page 2**

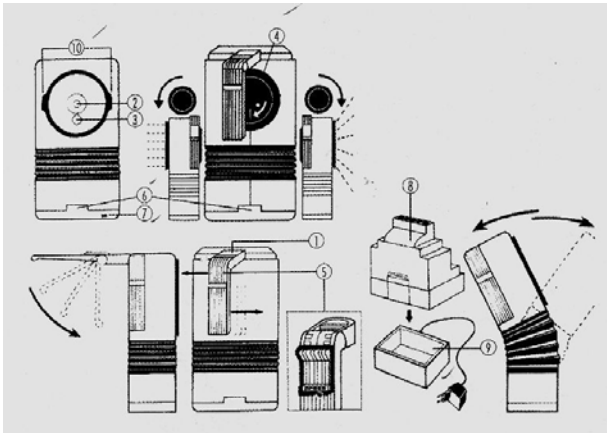

UTILISATION

Prendre le projecteur sur le support mural (9). La poignée peut pivoter de 180° et peut être repliée avec 4 crans intermédiaires. Pour abaisser ou remonter la poignée, appuyer sur le bouton de déverrouillage (5). Allumer le projecteur avec l'interrupteur (1).

Les projecteurs Starlight 300 & 400 ont deux positions :

1. Position: lampe Krypton ; 2. Position: lampe Halogène.

FOCUS

Modifier l'intensité du rayon lumineux en tournant le focus (4). En tournant à fond vers la droite pour le Starlight 400, l'ampoule sélectionnée clignote (1).

REPLACEMENT DE L'AMPOULE

Appuyer sur le joint caoutchouc du réflecteur aux deux points de serrage (10). Le réflecteur se détache du projecteur et l'ampoule peut être remplacée.

ACCESSOIRES

Les Starlight 300 & Starlight 400 sont livrés avec une bandoulière (T) fixée de chaque côté de la lampe. Le Starlight 400 est livré avec 2 filtres (F) (rouge & vert). Un espace est prévu pour les deux filtres dans le boîtier de l'accu.

COUPURE DU RÉSEAU

Le Starlight 400 gère les coupures d'électricité du réseau (N). Lorsque le projecteur est remis sur son support en position allumé, il s'allume s'il y a une coupure de courant, et sert ainsi d'éclairage de sécurité. Le projecteur s'éteint automatiquement au retour du courant et l'accu se recharge.

F

**Instructions d'utilisation
ANSMANN de la série Starlight
Starlight 200 et Starlight 400
(Starlight 300 – plus disponible)
Page 3**

REPLACEMENT DE L'ACCU

Appuyer sur les deux points de déverrouillage en même temps (6) pour que l'accu se détache.

PROTECTION DE L'ENVIRONNEMENT

Les accus ne doivent pas être jetés dans les poubelles domestiques. Renvoyer les au distributeur ou à un centre de collecte autorisé.

PRÉCAUTIONS



Ne pas laisser le projecteur à l'humidité et ne pas exposer à des températures extrêmes. Les travaux de nettoyage et de maintenance doivent être effectués uniquement par les distributeurs autorisés. Le projecteur doit être nettoyé uniquement avec un chiffon humide.

TABLEAU H

Données Techniques

Type	L'article	Ampoule *	Accessoires**	Battery Pack	Largeur d'éclat	Durée d'éclat
Starlight 200 UK***	5502046	4 W H		4,8V	800m	120 min
Starlight 400 UK***	5502056	10W H/4W KR	T/N/F/B	6V	1200m	60(200)min
Starlight 200	5102062	4 W H		4,8V	800m	120 min
Starlight 400	5102082	10W H/4W KR	T/N/F/B	6V	1200m	60(200)min

*** Série pour GB

Ampoule*

* H = Halogène

* KR = Krypton

Accessories**

** T = Courroie de civière

** N = Panne de courant électronique

** F = Glace de filtre rouge et vert

** B = Se enflammer électronique

**Pour de plus
amples
renseignements,
contactez**



ANSMANN ENERGY GMBH
Industriestrasse 10, D-97959 Assamstadt
Tél.: +49 (0) 6294-4204-0
Fax: +49 (0) 6294-4204-43
info@ansmann.de www.ansmann.de